



Сборка центральной части шасси

33-1 Центральная часть шасси

33-2 Винт 2,3x4 мм (MD06)

ДЕТАЛИ К ВЫПУСКУ 33

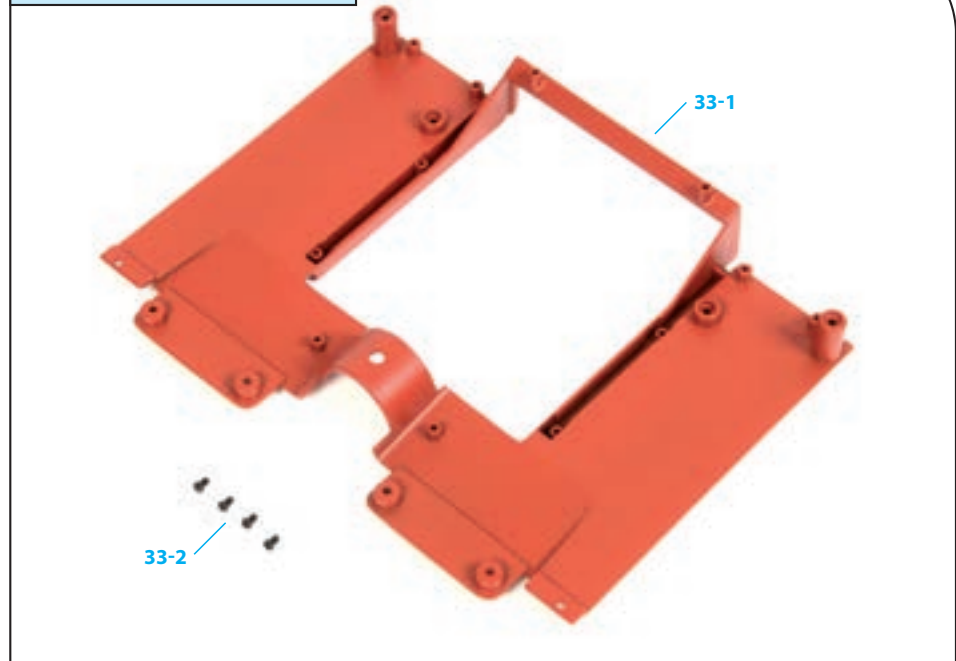

ИНСТРУКЦИЯ ПО СБОРКЕ

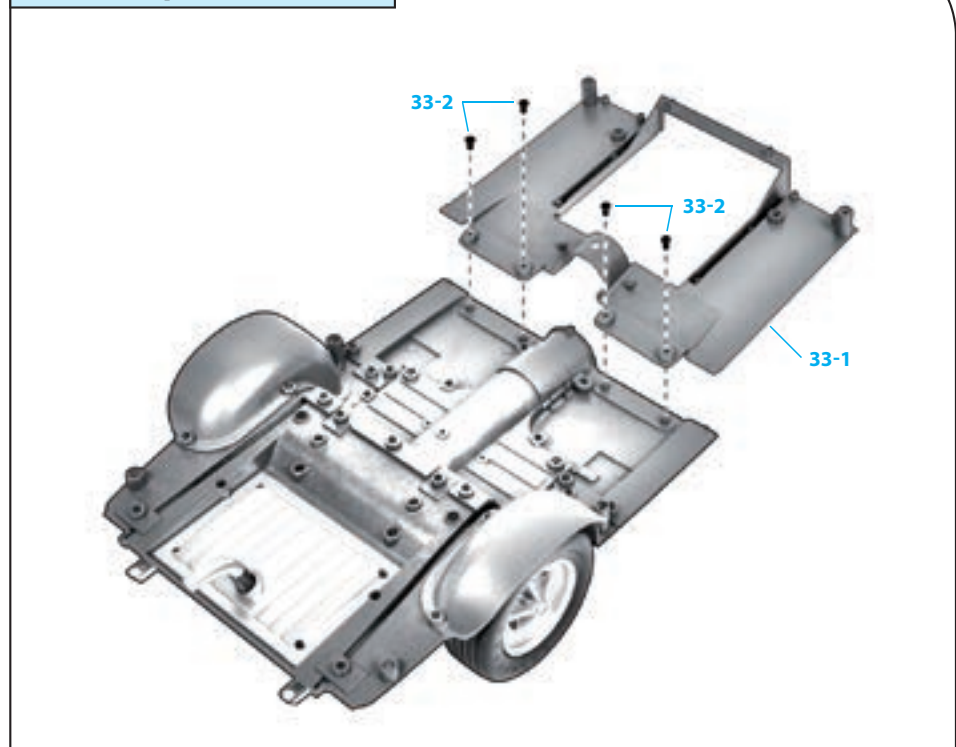

ПРИМЕЧАНИЕ: представленные на фото детали могут незначительно отличаться от деталей, полученных с этим выпуском.

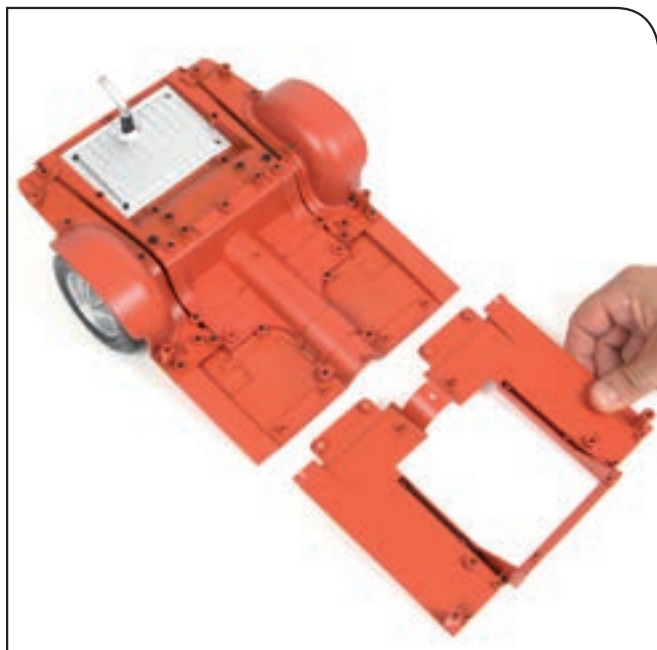

Шаг 33-A

Возьмите собранную заднюю часть шасси и разместите рядом с ней центральную часть шасси (33-1), как показано на фото.

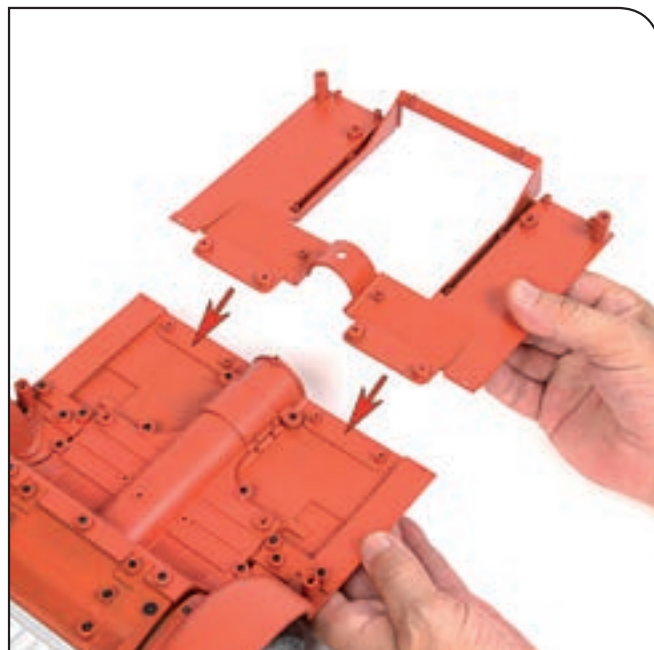

Шаг 33-B

Обратите внимание на положение, при котором должны крепиться обе детали. Среднюю часть шасси надо разместить поверх задней части.

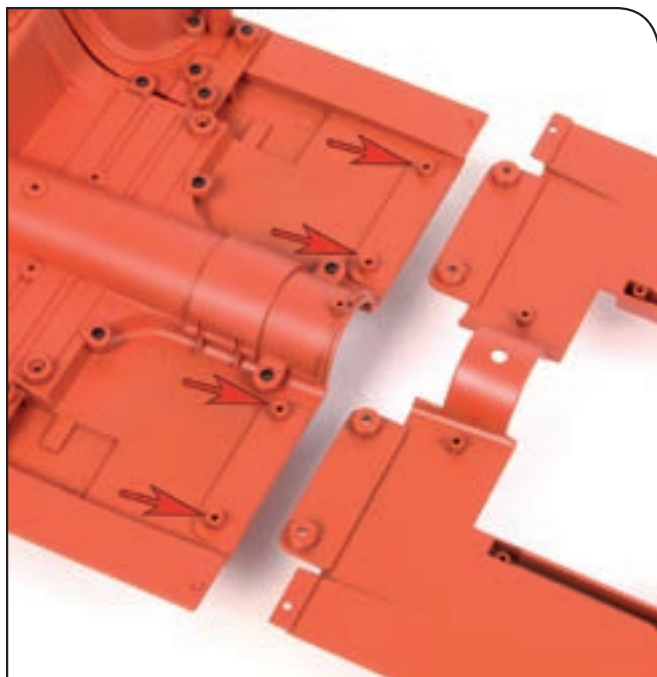

Шаг 33-C

На фото стрелки указывают на точки крепления обеих частей шасси.

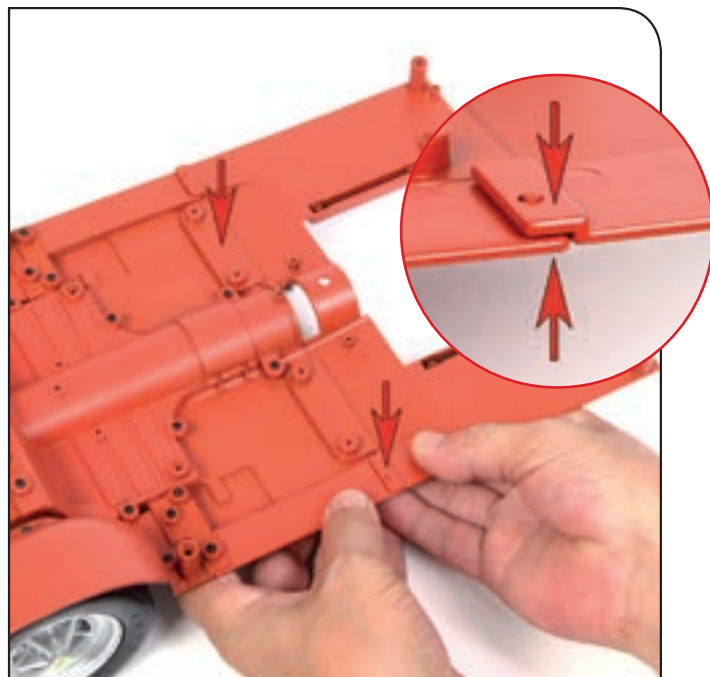

Шаг 33-D

Поместите среднюю часть шасси поверх задней части и слегка нажмите на нее, чтобы детали соединились. Убедитесь, что детали плотно прилегают друг к другу — посмотрите на них сбоку.



Шаг 33-Е

Для фиксации деталей используйте винты MD06 (33-2). Первый винт вкрутите в отверстие, обозначенное на фото стрелкой. Не закручивайте винт до упора.



Шаг 33-Ф

Следующий винт вкрутите с противоположного края, но не плотно.



Шаг 33-С

Вставьте оставшиеся два винта в центральные отверстия. Теперь вы можете закрутить все винты покрепче, но не слишком туго.

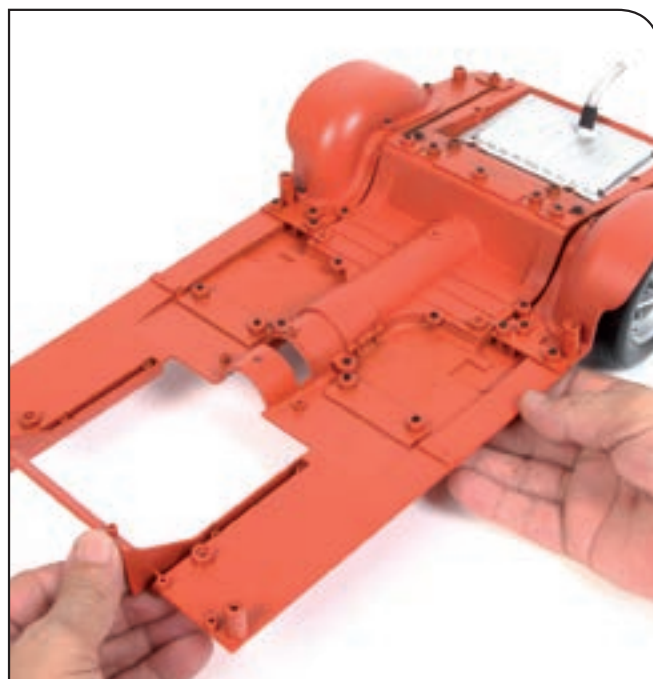

Шаг 33-Н

Так будут выглядеть собранные детали.

РЕЗУЛЬТАТ СБОРКИ

Центральная часть шасси на собранной модели

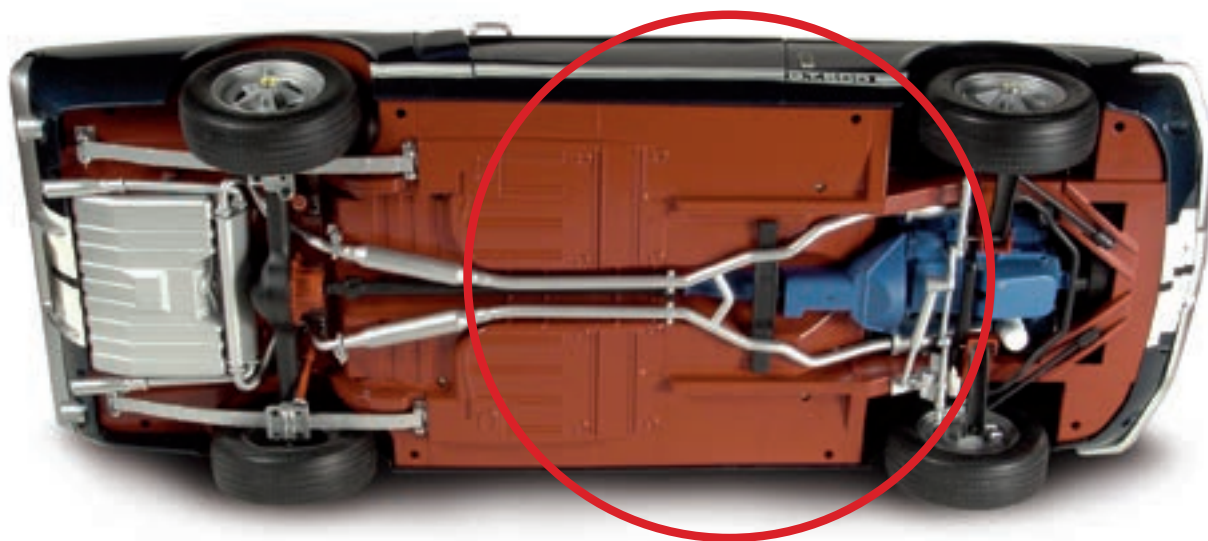

Так ваша модель Ford Mustang Shelby GT-500 (1967) будет выглядеть после сборки.

ПОЛОЖЕНИЕ КРЕСЕЛ

На фото показано, как будут располагаться на шасси два передних сиденья. Вы установите их чуть позже.

